

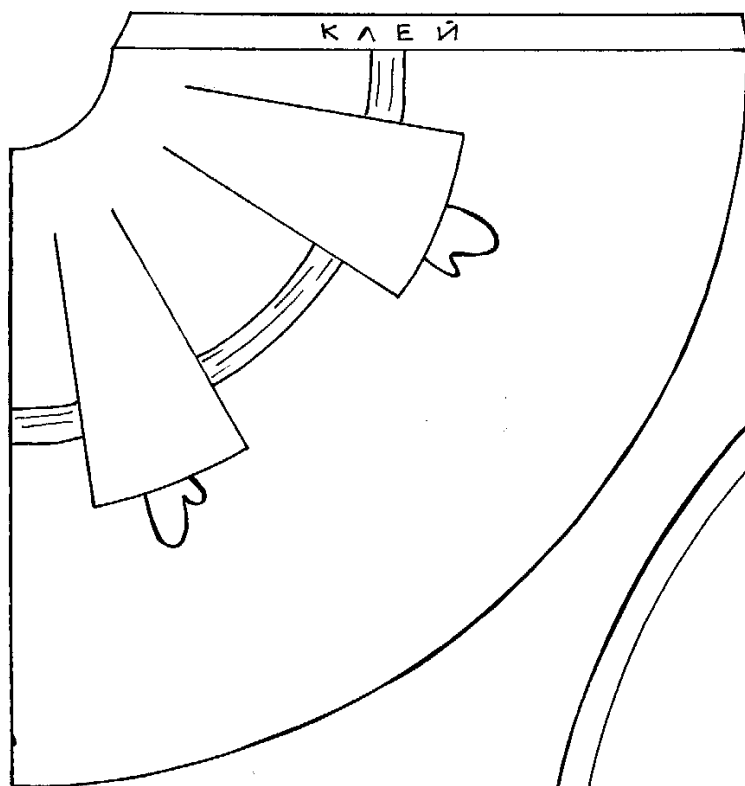

## БИБЛЕЙСКИЕ ПЕРСОНАЖИ

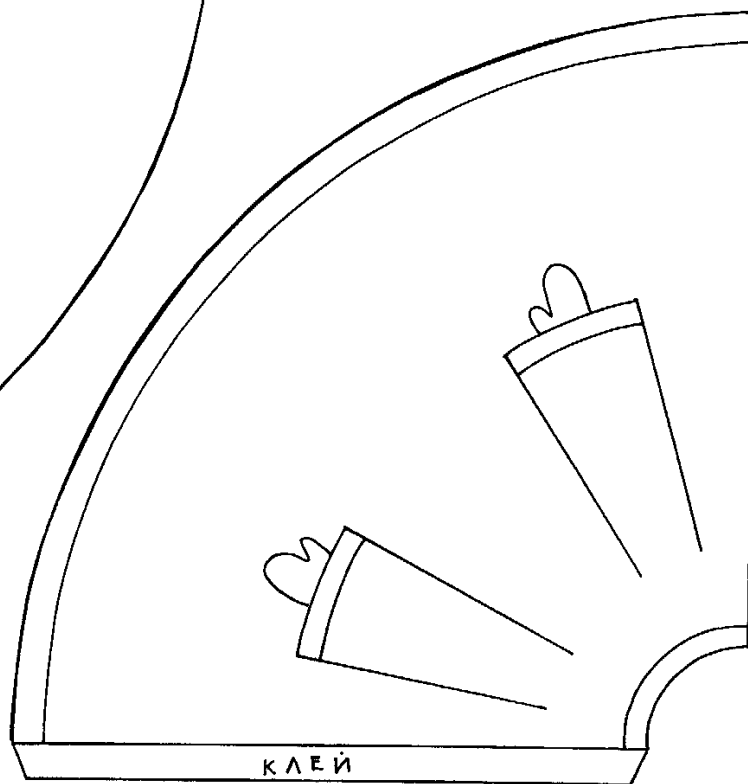

Ездра



Неемия



Ездра

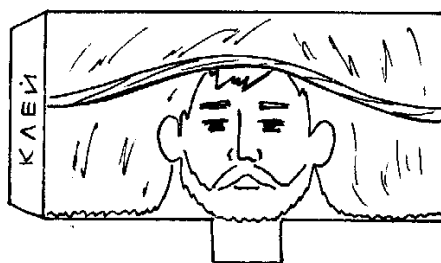





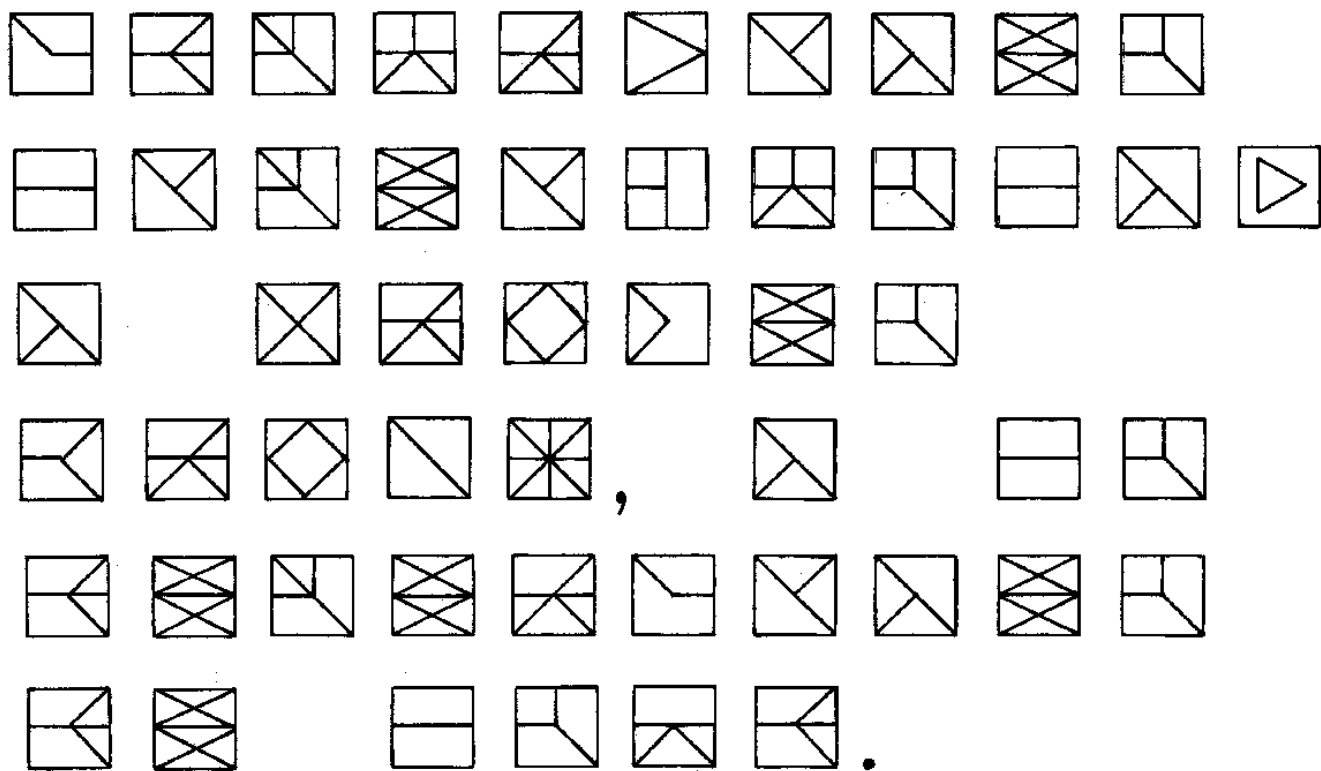















Неемия

## ЗОЛОТОЙ СТИХ - КРИПТОГРАММА



. 8.33

 -А	 -Е	 О	 У
 Б	 И, Й	 П	 Ш
 В	 Л	 Р	 Ы
 Г	 М	 С	 Я
 Д	 Н	 Т	 Ъ

---

---

**ТЕСТ**

- 1. Кто руководил восстановлением стен Иерусалима?**
  - а) Неемия*
  - б) Ездра*
  - в) Иеремия*
  - г) Иосия*
  
- 2. Кто заботился о духовном росте израильтян, вернувшихся из плена?**
  - а) Хелкия*
  - б) Ездра*
  - в) Неемия*
  - г) Артаксеркс*
  
- 3. Что послужило кафедрой для служителей израильского народа?**
  - а) Камень*
  - б) Деревянный помост*
  - в) Стена*
  - г) Возвышенное место (гора)*
  
- 4. Что служители читали вслух народу?**
  - а) Книгу Бытия*
  - б) Постановление царя Артаксеркса*
  - в) Закон Божий*
  - г) Письма*
  
- 5. Что стало причиной пленения израильского народа?**
  - а) Нежелание платить подати*
  - б) Неподчинение царю*
  - в) Поражение на поле битвы*
  - г) Грех*
  
- 6. Как народ слушал чтение Закона?**
  - а) Сидя*
  - б) Стоя*
  - в) Возлежав*
  
- 7. Что сопровождало слушание израильтян?**
  - а) Крик*
  - б) Возмущение*
  - в) Плач*
  - г) Недовольство*
  
- 8. Какая последовала реакция после чтения Закона?**
  - а) Раскаяние*
  - б) Нежелание подчиняться*
  - в) Несогласие с некоторыми заповедями*
  
- 9. Что наступило после этих событий?**
  - а) Тяжелые будни*
  - б) Праздник*
  - в) Радость переполняла сердца*
  - г) Чувство обреченности*

---

---

**АНКЕТА**

Что описано в книге Откровения?

---

---

Как ты представляешь себе Великий Белый Престол?

---

---

Кто будет стоять перед Белым Престолом?

---

---

Что это за множество книг, которые были раскрыты перед Белым Престолом?

---

---

Как ты думаешь, какие из твоих дел могут быть записаны в одну из этих книг?

---

---

Что нужно делать, чтобы быть записанными в книгу жизни?

---

---

Что будет с тем человеком, чье имя не будет записано в книге жизни?

---

---

Как ты понимаешь золотой стих урока?

---

---

ИЛЛЮСТРАЦИЯ «ИЕРУСАЛИМ ДО РАЗРУШЕНИЯ»



ИЛЛЮСТРАЦИЯ «ИЕРУСАЛИМ ПОСЛЕ РАЗРУШЕНИЯ»





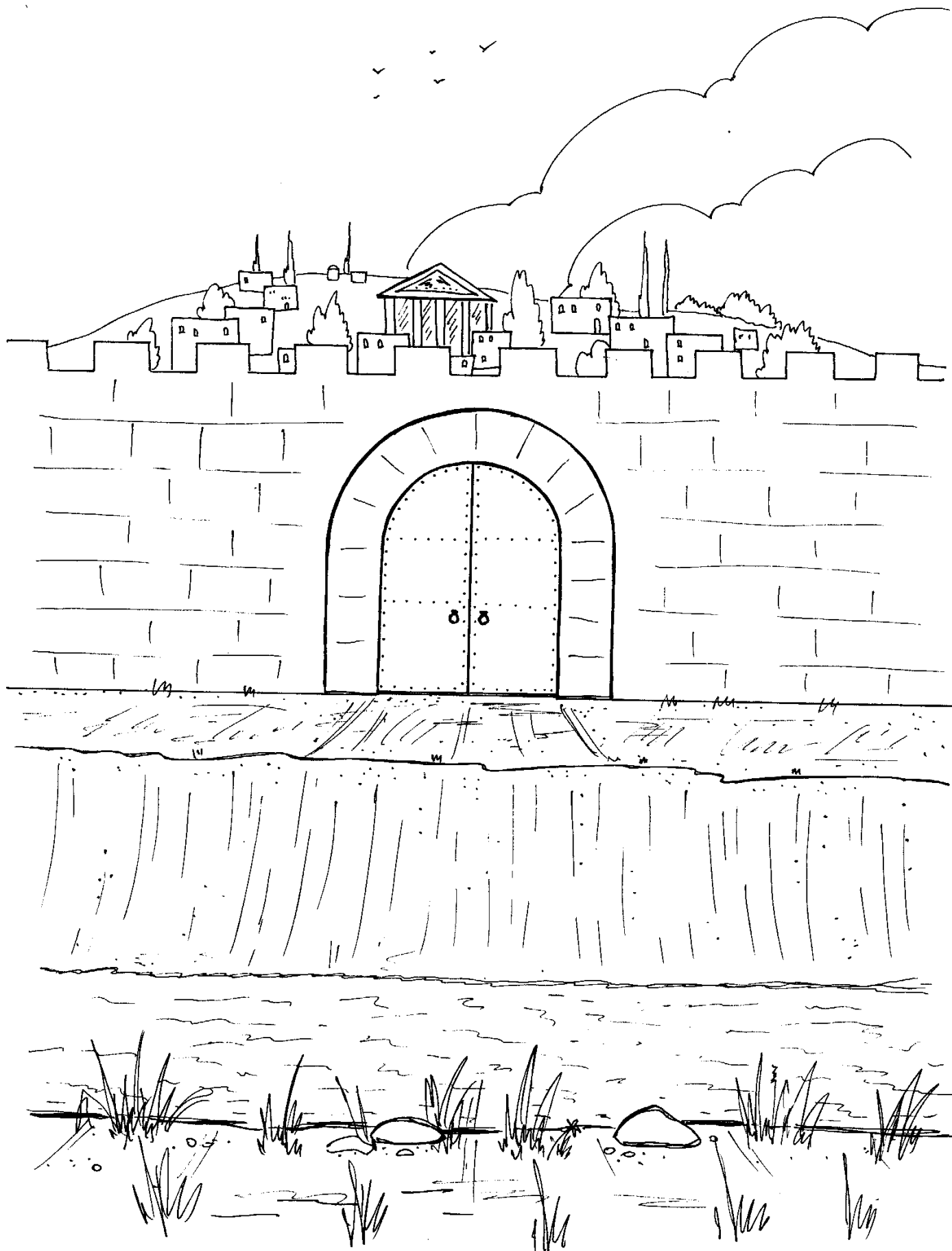
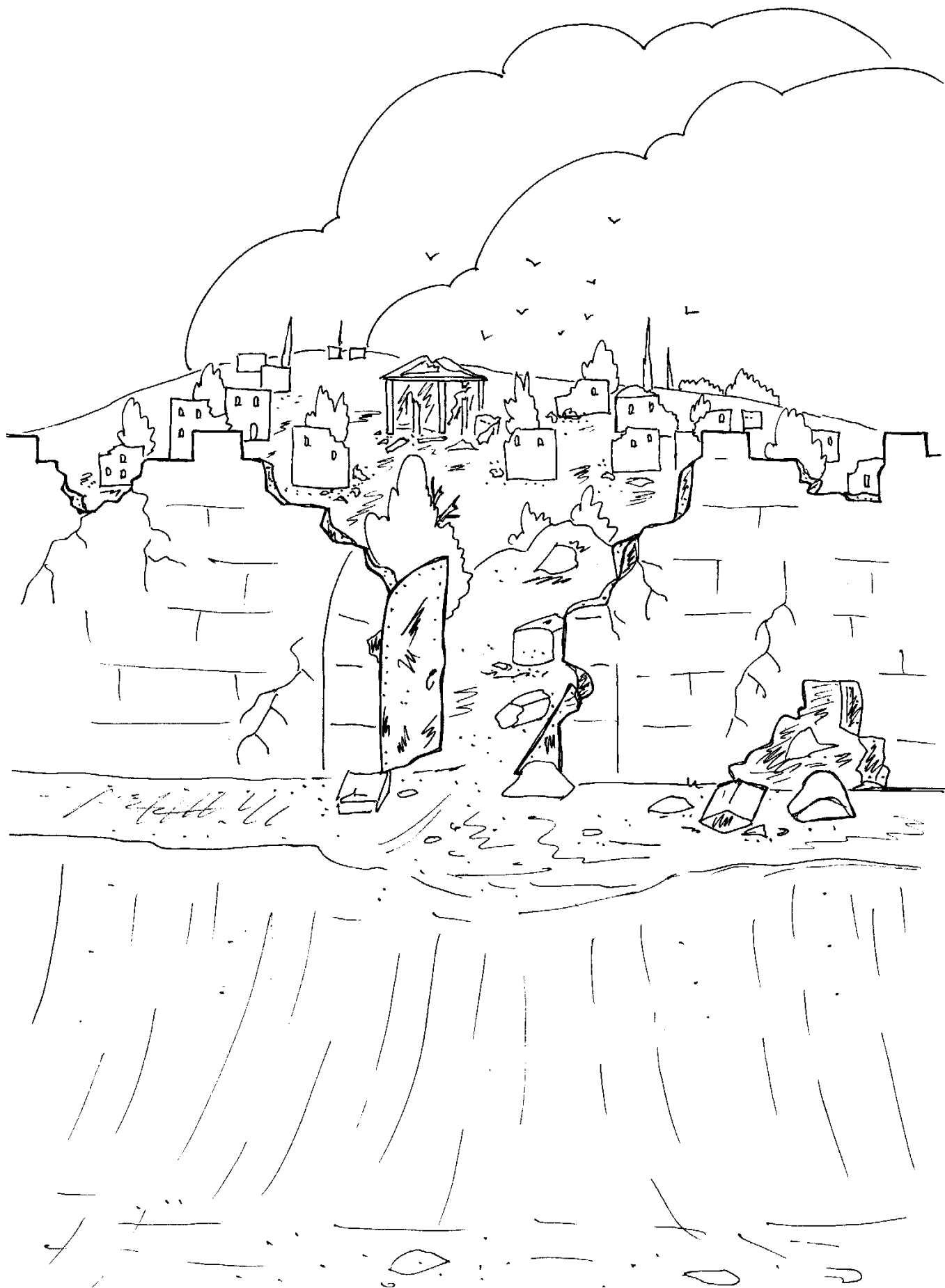

# ПРИЛОЖЕНИЕ 9

V.1. 7-11

## ОБЪЕМНАЯ АППЛИКАЦИЯ «НЕЕМИЯ ПЕРЕД ЦАРЕМ»



ИЛЛЮСТРАЦИЯ «СТРОИТЕЛЬСТВО С ОРУЖИЕМ»



ЗОЛОТОЙ СТИХ

А	О	В	А	Е	П	О	М	О	А	Н	А	Ш
Б	П	Ш	А	Т	Н	Д	О	Щ	Т	А	З	А
В	У	А	Н	Н	О	А	П	Ь	И	Щ	И	Пс.
Д	У	Ш	А	А	Г	О	С	Н	А	Ш	А	32. 20

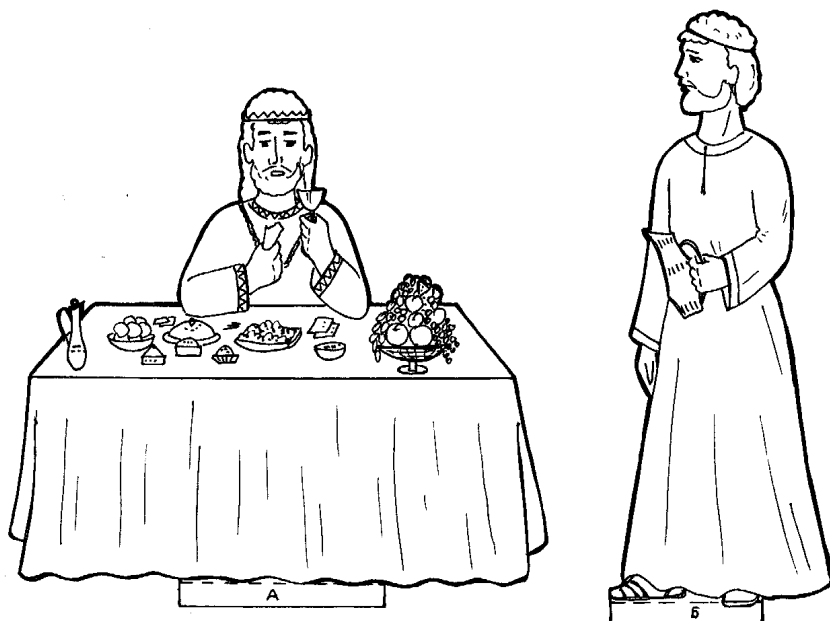
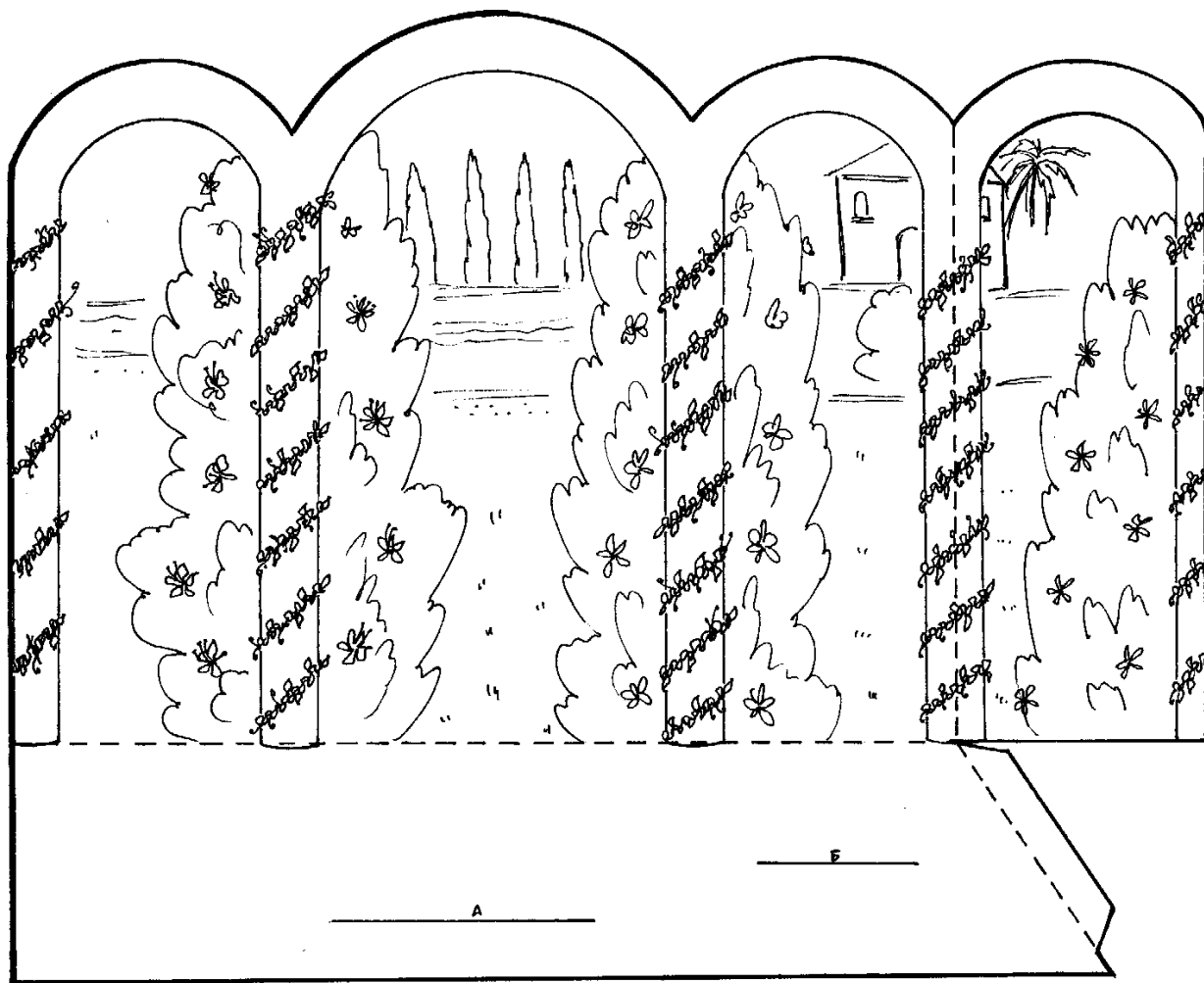
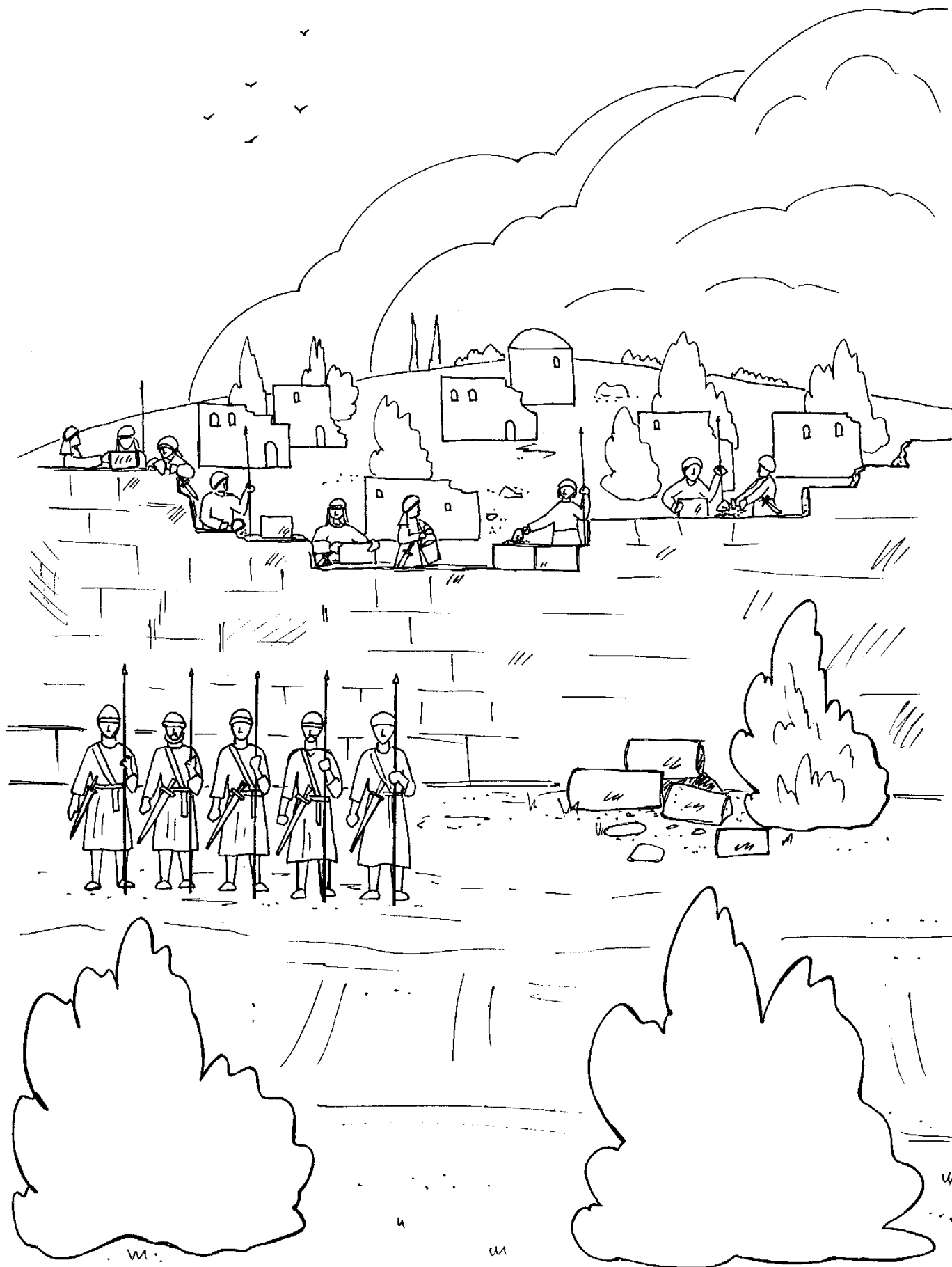
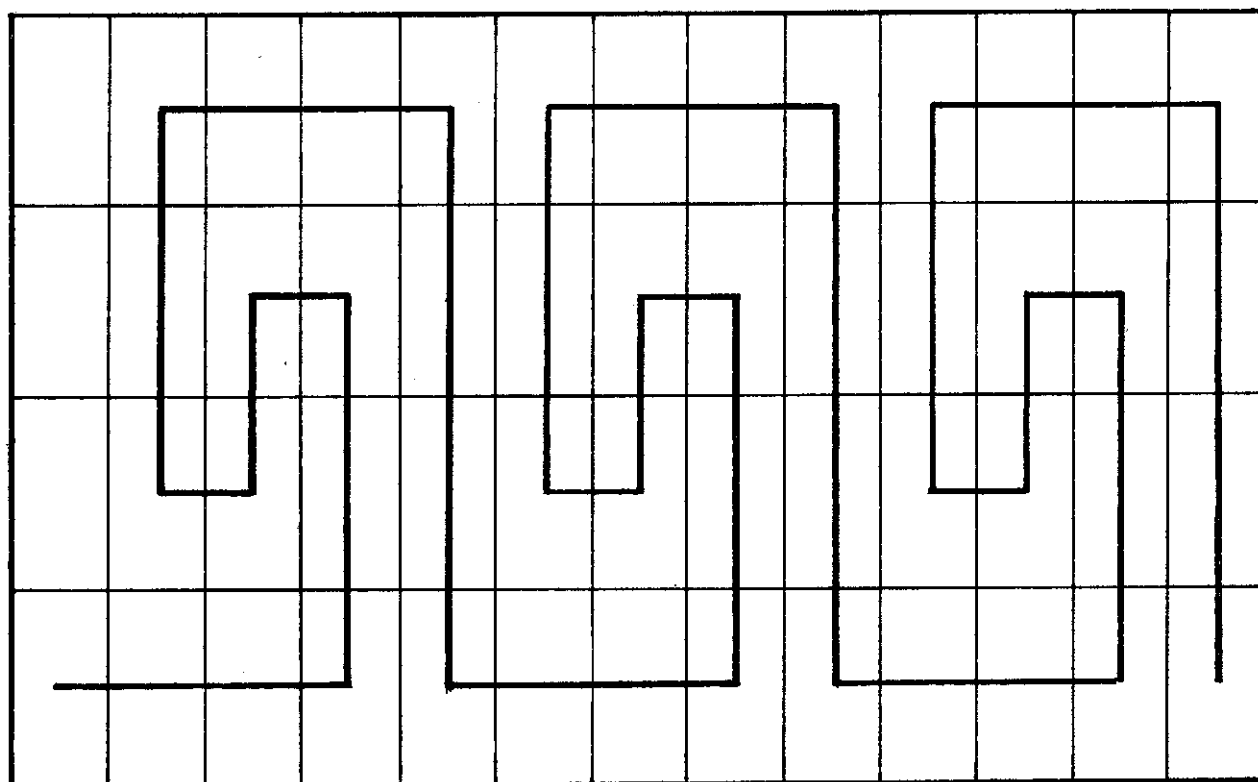

КАРТИНКА-ЗАГАДКА «СТРАННЫЙ ГОРОД»

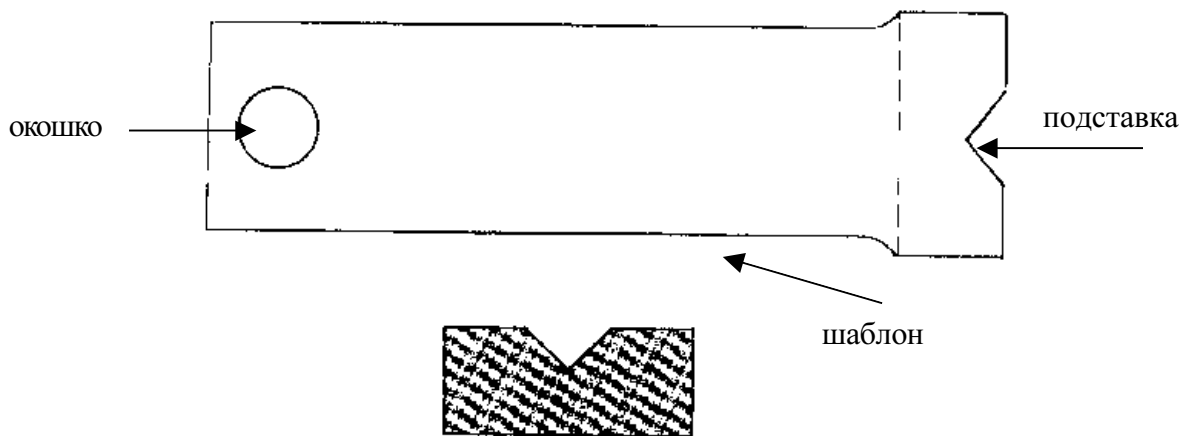
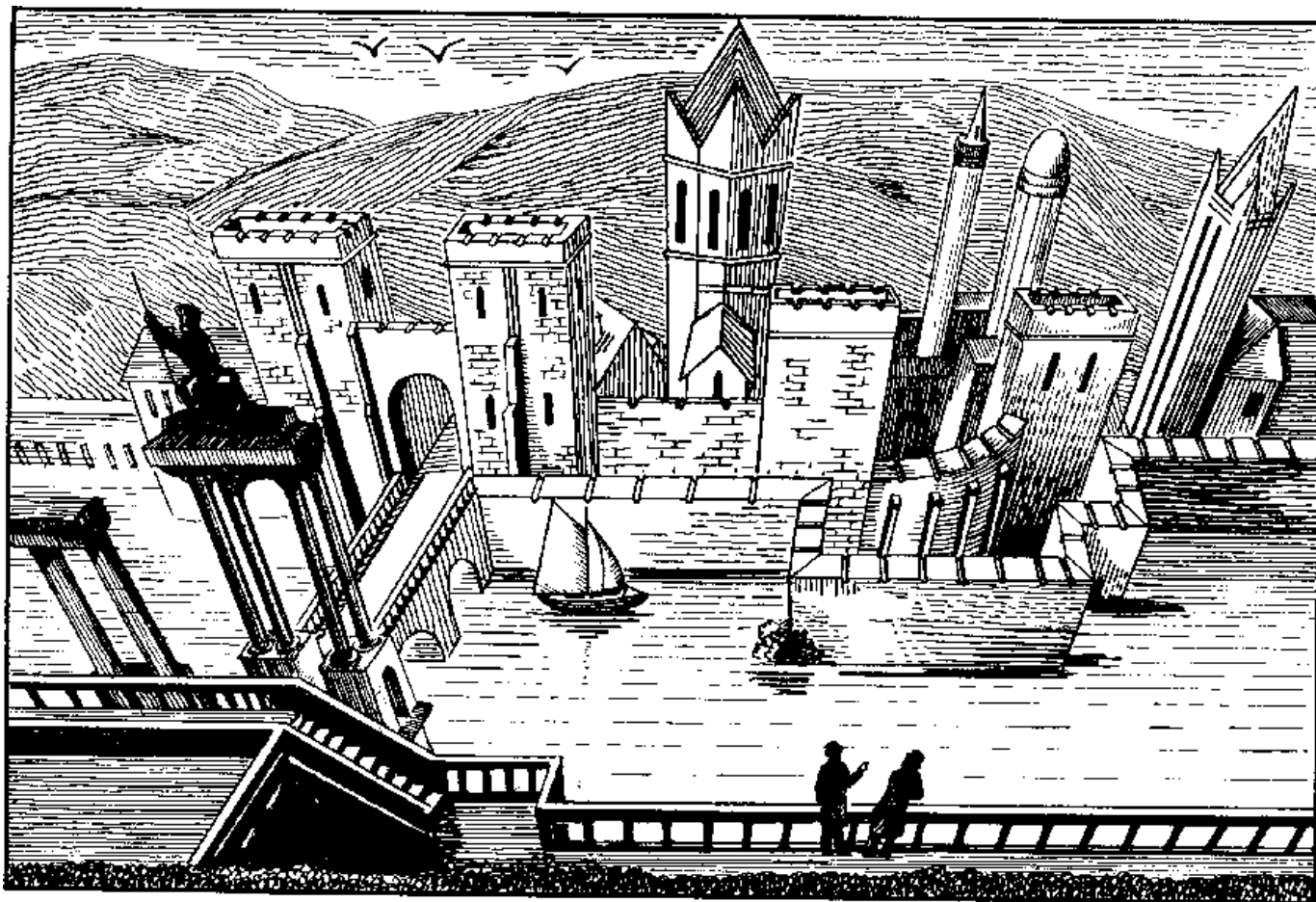

место приклеивания подставки



БИБЛЕЙСКИЕ ПЕРСОНАЖИ



Отец



Блудный сын  
(до того ...)



Блудный сын  
(после...)

## ЛАБИРИНТ «ПУТЬ К ДОМУ ОТЦА»

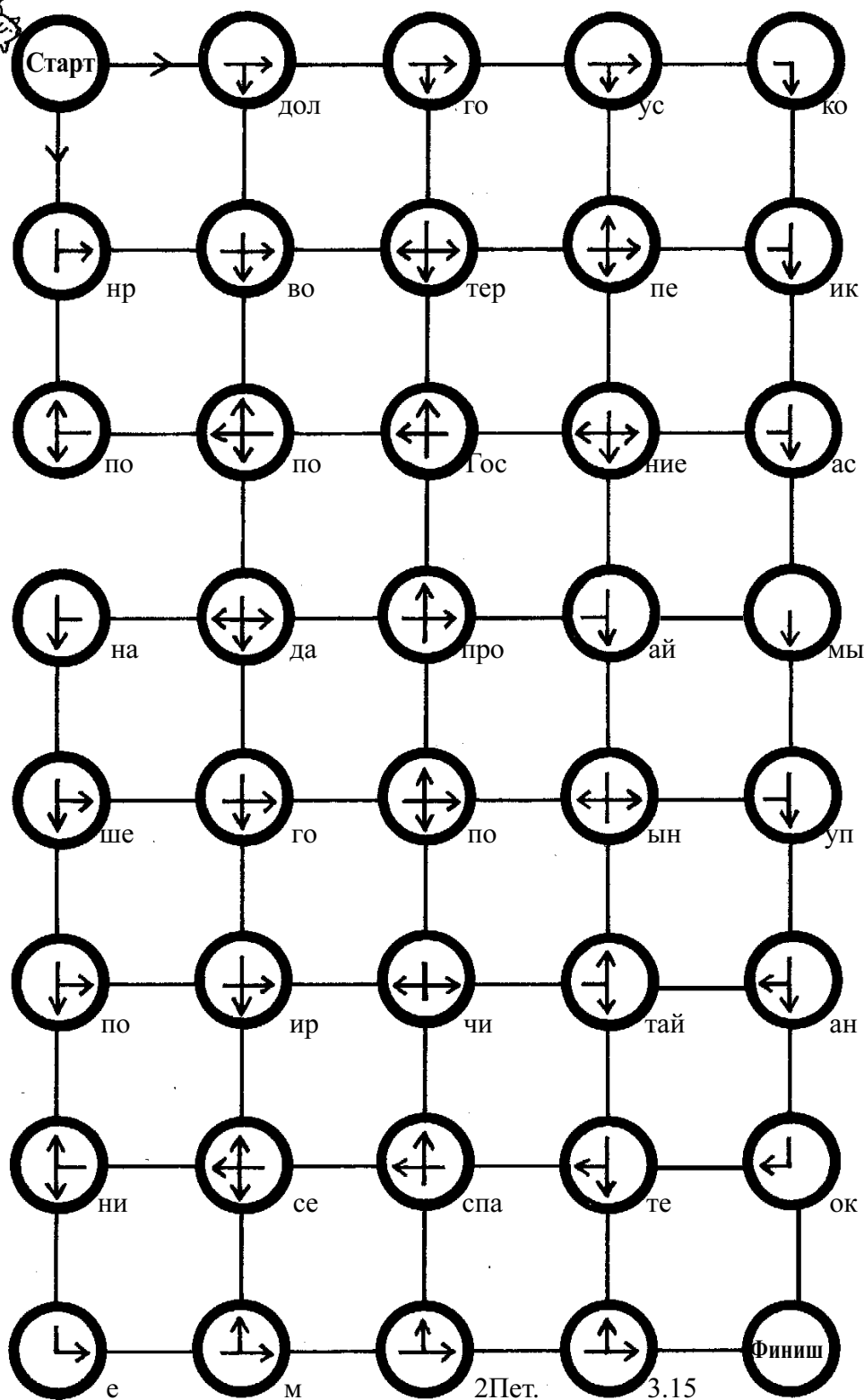

\* Против стрелки ходить нельзя.



ШАБЛОНЫ К АППЛИКАЦИИ «СТРЕКОЗА В ОПАСНОСТИ»

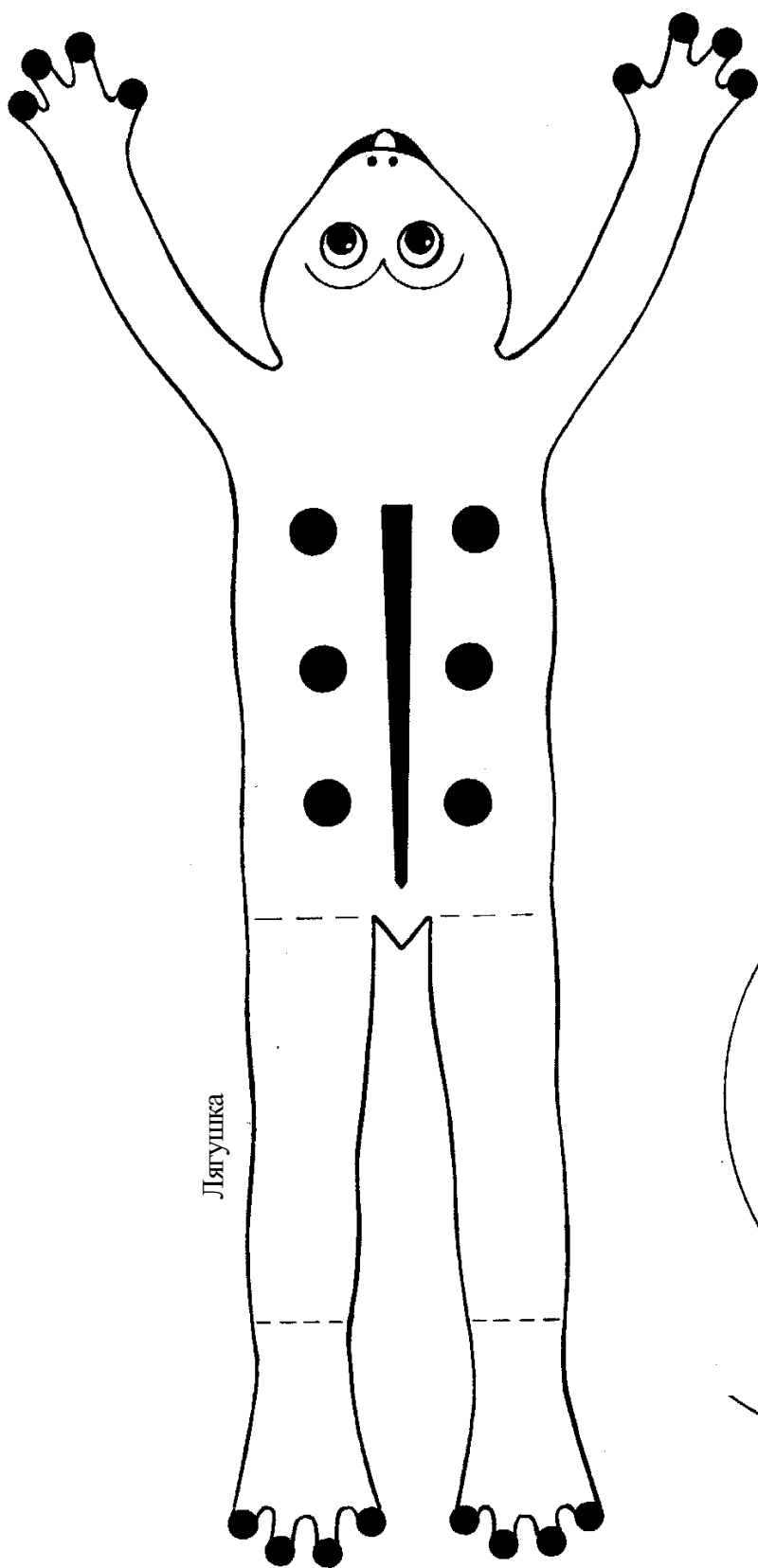

Лягушка



Стрекоза

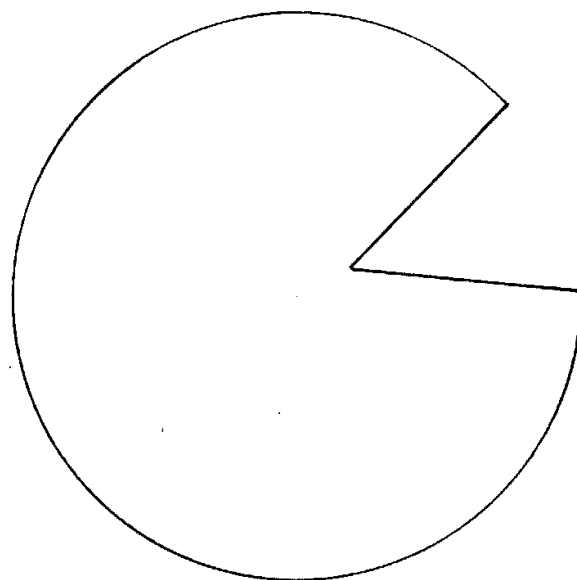

Лист лилии



## ПОЛЗУНОК

## ХОД РАБОТЫ:

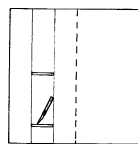
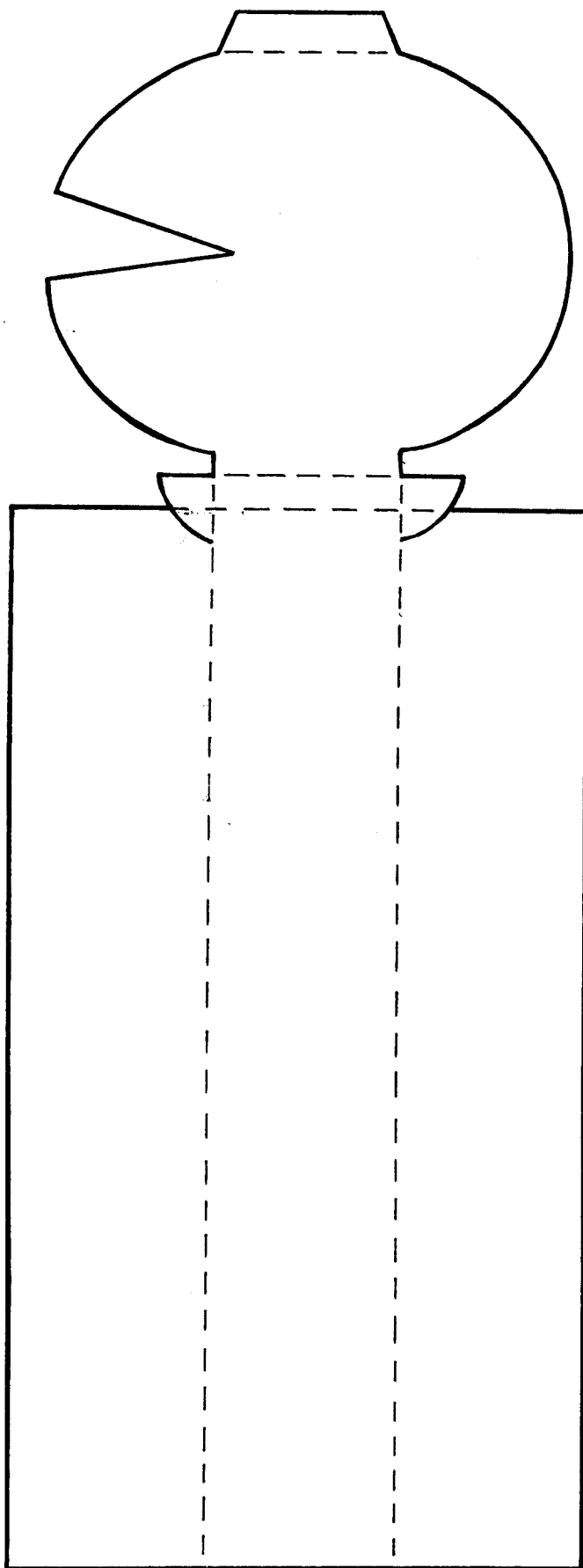

1. Отметьте середину длинной стороны большого листа бумаги. Линию продавите. Проведите две продольные линии, отступив по 6 см от края и от середины. Между линиями сделайте две прорези, на расстоянии 15 см и 2 см от нижнего края.

2. Вырежьте шаблоны листка лилии (приложение №17) и ползунка из приложения №17а по сплошным линиям. Пунктирные линии продавите.

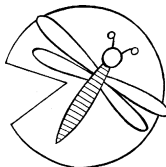

3. По шаблону листка лилии вырежьте несколько таких листьев из цветной бумаги. Сложите основу игрушки пополам по продавленной линии и наклейте сверху листья лилии.

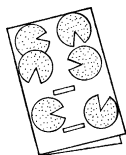

4. Согните ползунку по продольным линиям. Середину ползунка намажьте клеем и приклейте к ней одну боковую сторону. Поверх нее приклейте вторую боковую сторону.

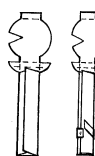
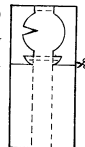

5. Оберните полосу плотной бумаги вокруг ползунка, чтобы получилась опоясывающая лента. Подвигайте ее вдоль ползунка и убедитесь, что она движется свободно. Склейте концы полосы.

6. Снимите ленту с ползунка. Ползунок просуньте через верхнюю прорезь. Сложите части, обозначенные на рисунке, чтобы протолкнуть их через прорезь, а затем расправьте их.

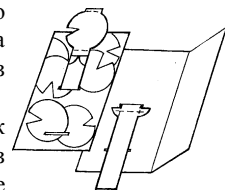

7. Снова наденьте ленту на ползунку и просуньте конец ползунка наружу через нижнюю прорезь. Капните клеем под опоясывающую ленту и приклейте ее к основе. Ленту приклейте на расстоянии 2 см от верхней прорези.

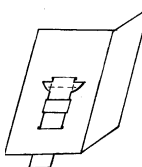

8. Сложите основу лицевой стороной вверх. Вырежьте шаблон лягушки из приложения №17.

Отогните назад листок лилии и намажьте клеем отогнутый язычок. Приклейте на него лягушку (чуть ниже шеи).



9. Продавите пунктирные линии на ножках лягушки и сложите ножки так, чтобы они спрятались под туловище. Стопы лягушки намажьте клеем и приклейте к основе так, чтобы лягушка вышла плоской.

Вырежьте стрекозу из приложения №17. Сложите гармошкой тонкую полоску бумаги. Один конец гармошки приклейте к основе, другой к брюшку стрекозы.

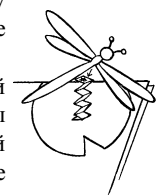

Верхний и боковой края нижней части сложенной пополам основы намажьте изнутри клеем. Нижний край оставьте без клея. Прижмите к основе верхнюю часть и дайте клею высохнуть.



10. Потяните за язычок, и лягушка прыгнет.

**ТЕЛЕФОН И КАБЕЛЬ**

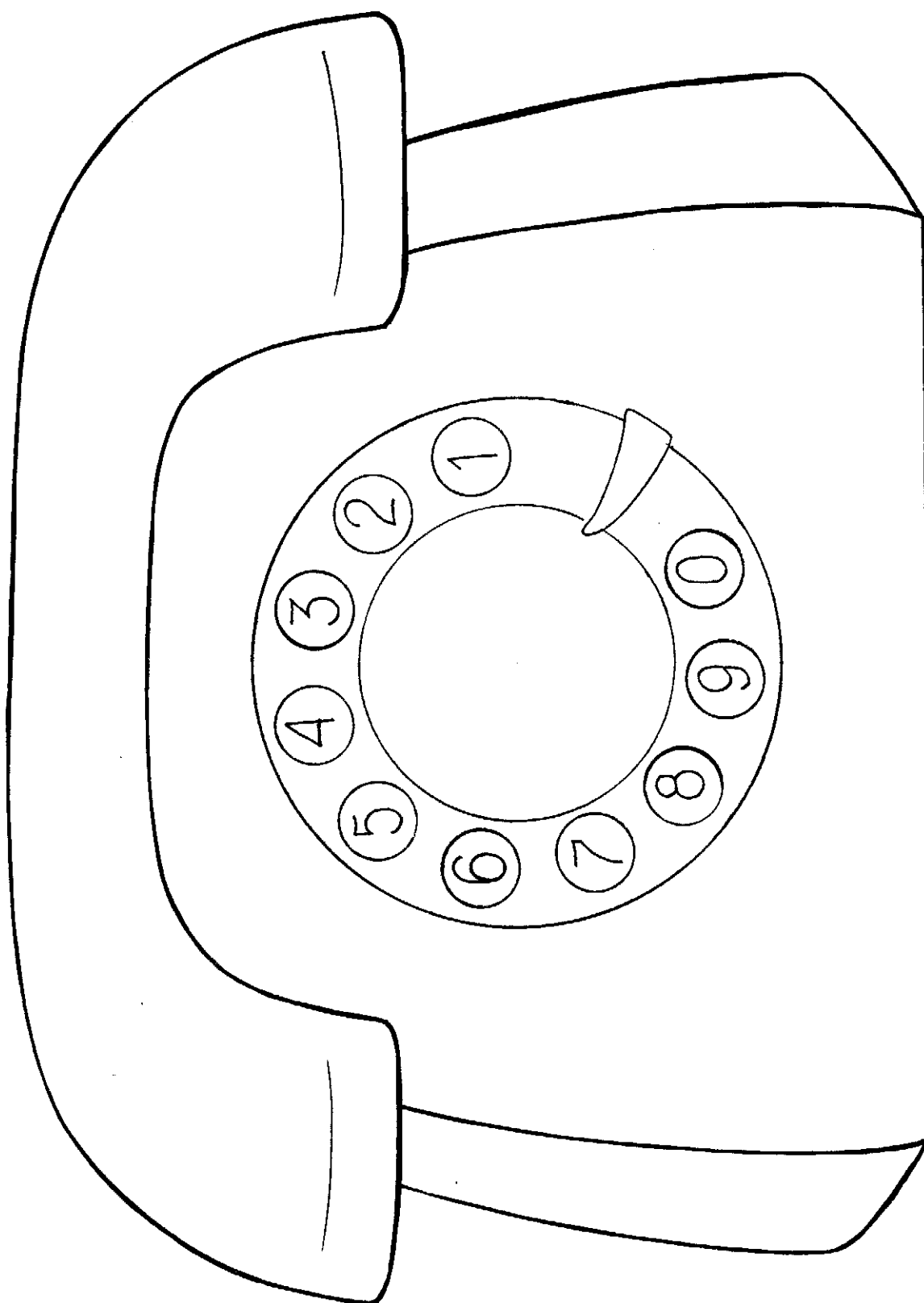

ЗОЛОТОЙ СТИХ - КРИПТОГРАММА

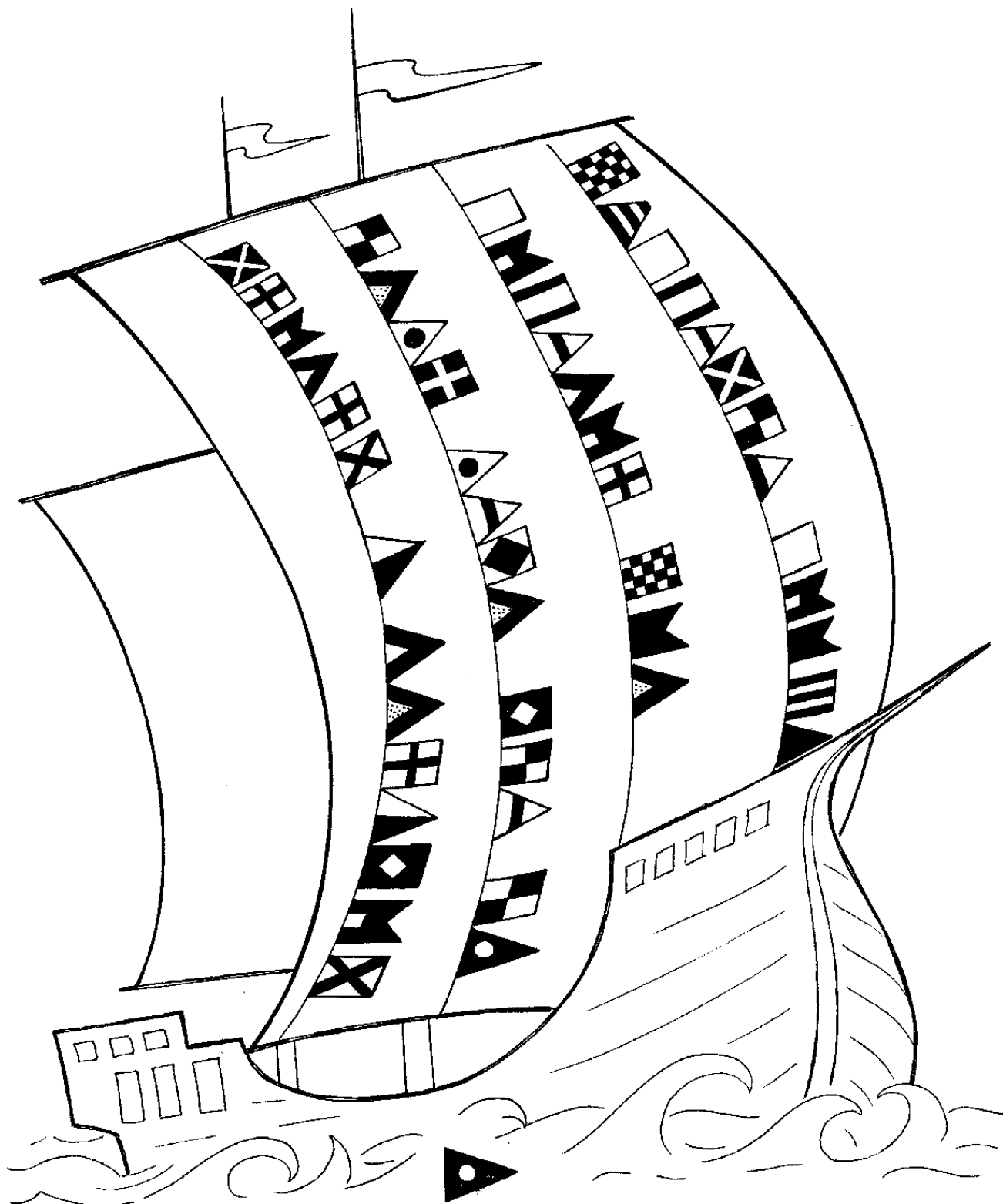

А		Д		И		Н		С		Ч		Я			
Б		Е		Л		О		Т		Ь		2			
В		Ж		М		Р		У		Ю		23		Ы	

**АНКЕТА - РАСКРАСКА**

**Выбери правильный ответ:**

**1. Синедрион - это ...**

- а) верховный суд в Иерусалиме;
- б) город;
- в) суд в Риме.

**2. Количество членов синедриона было:**

- а) 50;                      б) 70;                      в) 100.

**3. В синедрион привели:**

- а) братьев Иисуса;
- б) римских воинов;
- в) апостолов.

**4. Фарисеи, слушая ответы подсудимых, решили:**

- а) поспорить с ними;
- б) убить их;
- в) отпустить их сразу же.

**5. Человека, который встал на их защиту, звали:**

- а) Гамалиил;
- б) Февда;
- в) Иуда галилеянин.

**6. Этот человек проявил:**

- а) жестокость;
- б) любовь;
- в) мудрость.

**7. Он привел несколько примеров, а именно:**

- а) 3;                      б) 2;                      в) 5.

**8. Он убедил фарисеев в том, что:**

- а) хорошо, когда есть много партий;
- б) их скоро убьют другие партии;
- в) если это дело не от Бога, то оно само разрушится.

**9. Синедрион принял решение:**

- а) отпустить апостолов;
- б) бить апостолов, а потом отпустить;
- в) не отпускать апостолов.

**10. Золотой стих записан в:**

- а) Деян. 5.34;
- б) Дан. 2.23;
- в) Деян. 5.40.



## КРОССВОРД

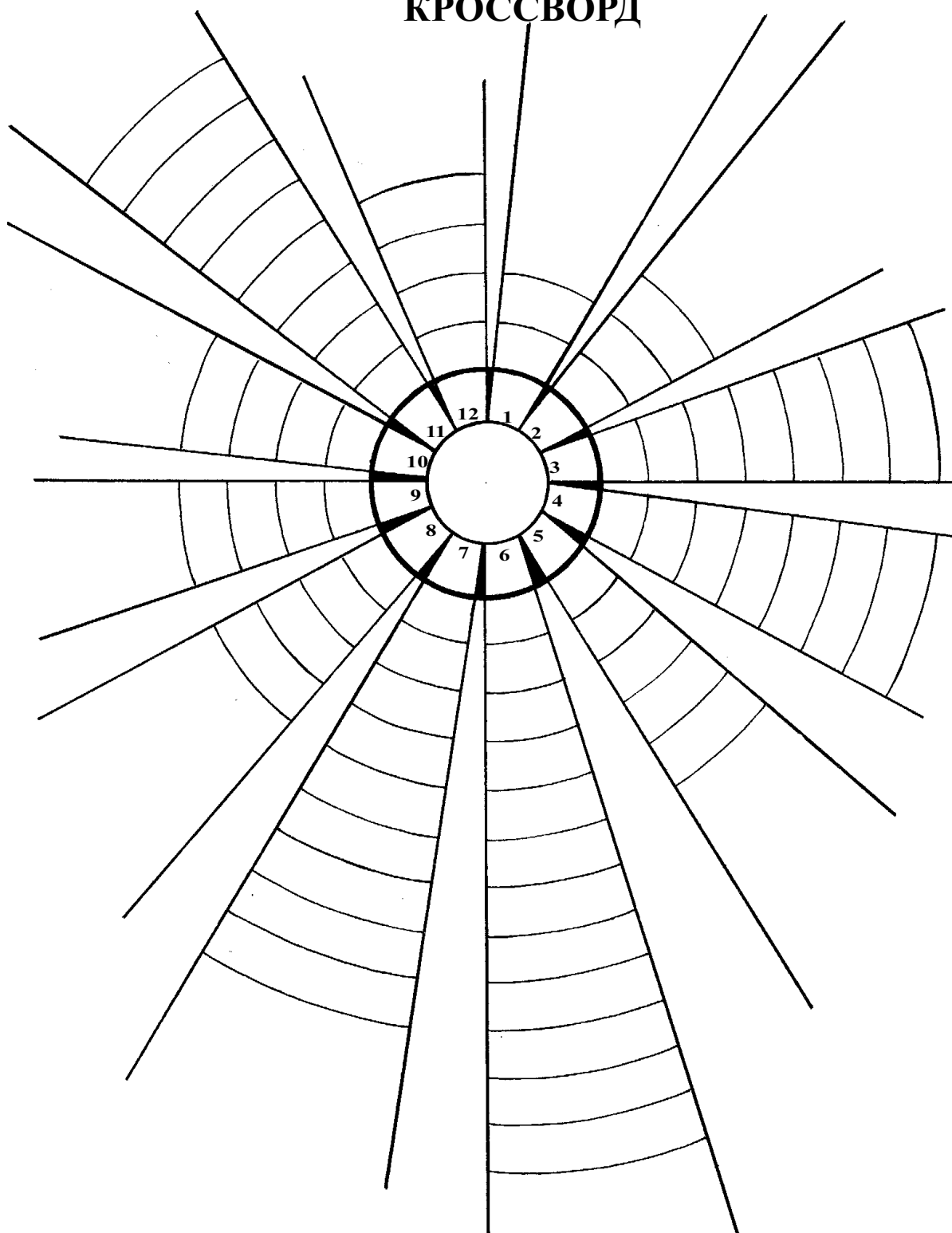

1. Главный источник помощи.
2. Автор, описавший историю блудного сына.
3. Люди, которых привели в Синадрион.
4. Имя человека, давшего мудрый совет относительно апостолов.
5. Средство защиты при строительстве.
6. Качество, которое проявляет Бог по отношению к грешникам.
7. Имя царя, у которого Неемия был виночерпием.
8. Пища, которую хотел получить блудный сын в нищете.
9. Национальность Неемии.
10. Месяц, в котором Неемия обратился с просьбой к царю.
11. Город, который хотел восстановить Неемия.
12. Одно из дел, против которого боролся синадрион.

КАРТИНКА - ПРЯТКА



ИЛЛЮСТРАЦИЯ «ВЕРНЫЙ ДОМОПРАВИТЕЛЬ»



ИЛЛЮСТРАЦИЯ «НЕВЕРНЫЙ ДОМОПРАВИТЕЛЬ»





## ЗОЛОТОЙ СТИХ

А	Б	В	Г	Д	Е	З
И Й	К	Л	М	Н	О	П
Р	С	Т	У	Ч	Щ	Ю
Я						

”

—

—

,

—

.

**АПЛИКАЦИЯ «ПЧЕЛКА»**

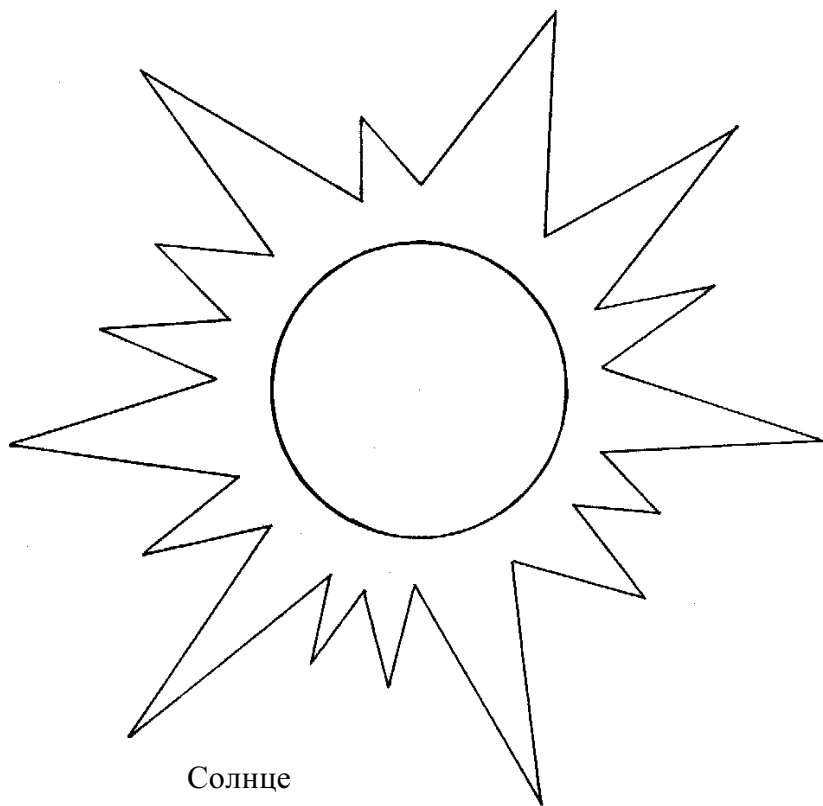

Солнце

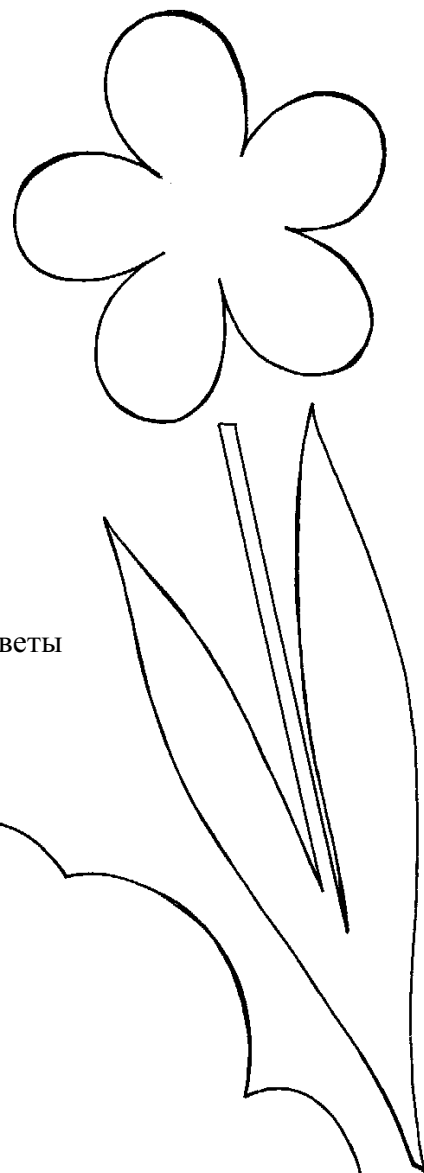

Цветы

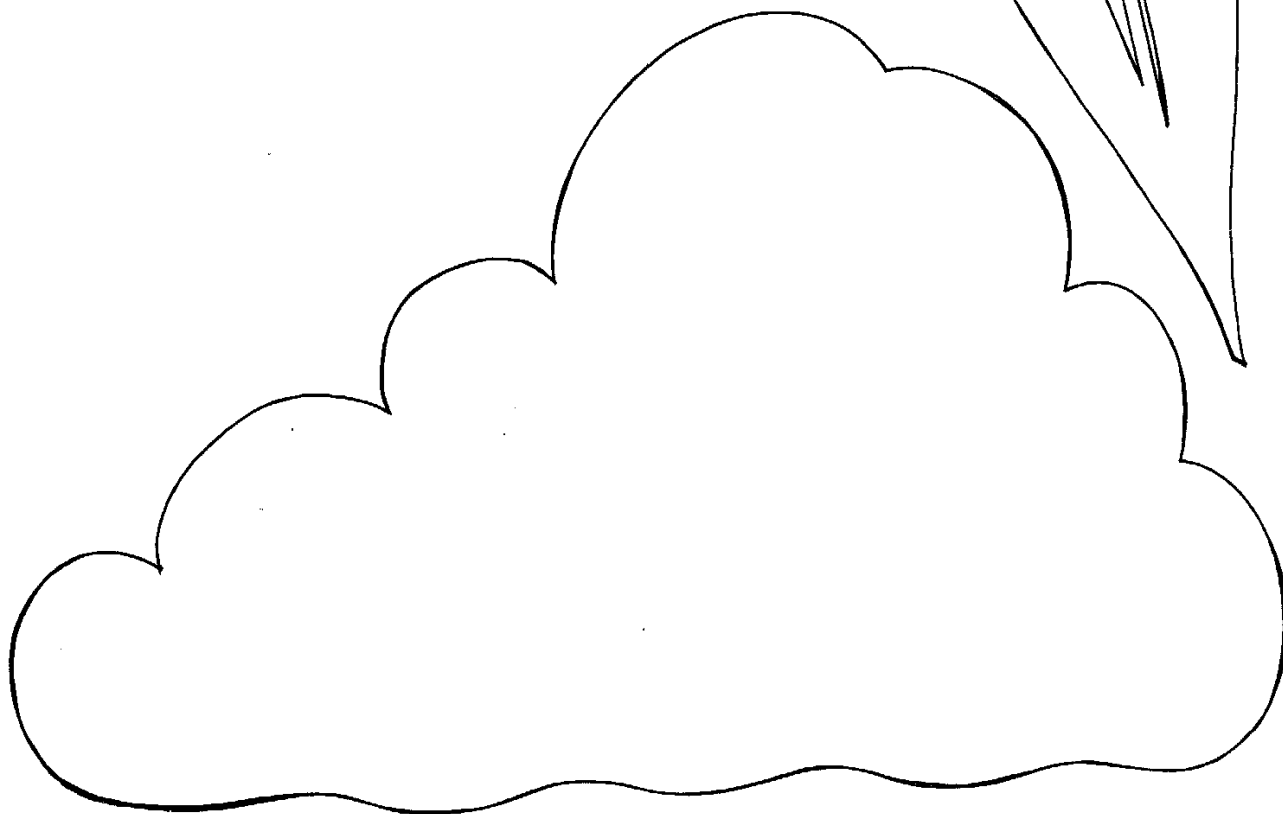

Облако

---

---

**СИМВОЛИЧЕСКИЕ ФИГУРЫ ИИСУСА И  
ПРОКАЖЕННОГО**

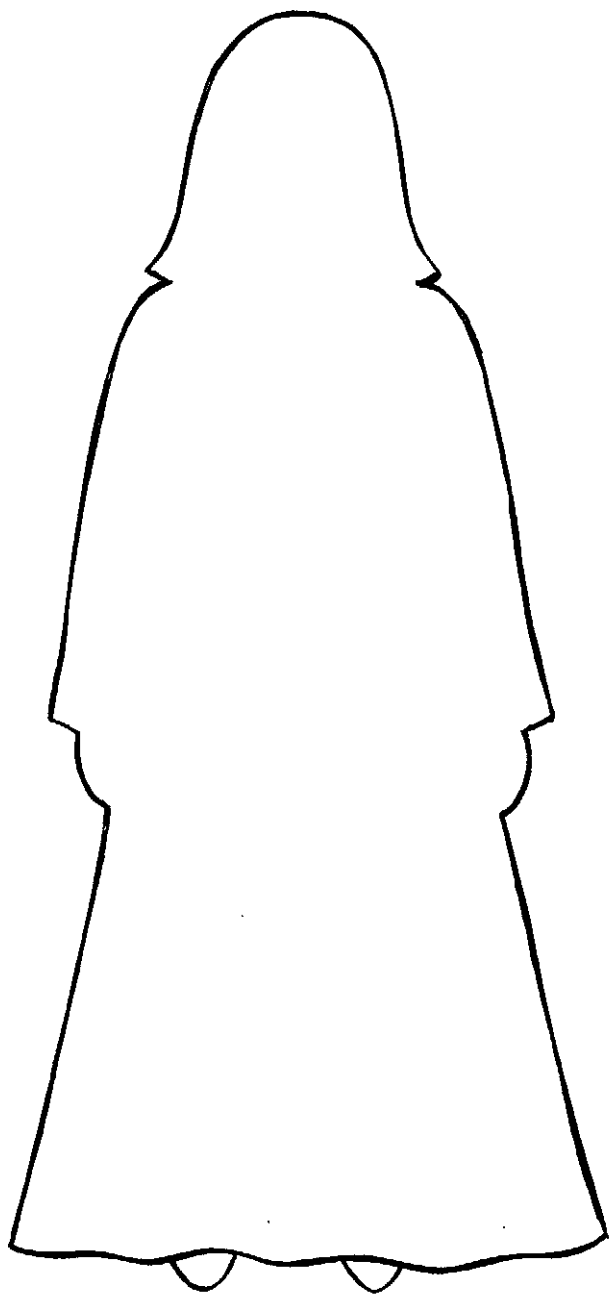

Иисус

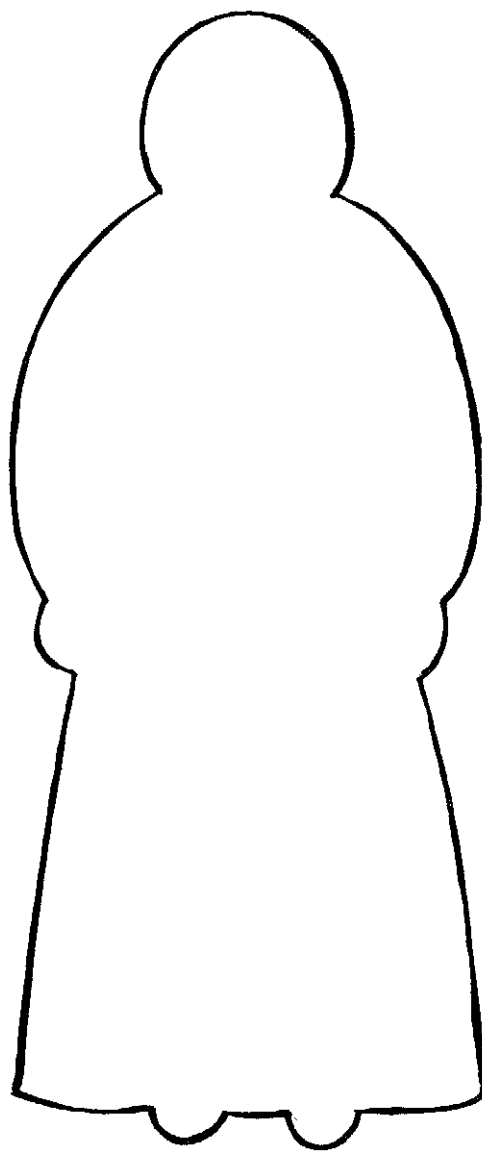

Прокаженный  
(10 шт.)

НАЙДИ ОШИБКИ

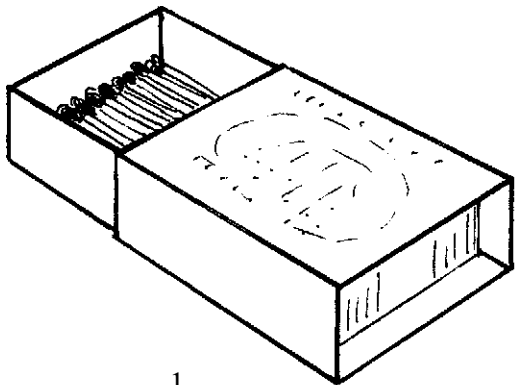

1

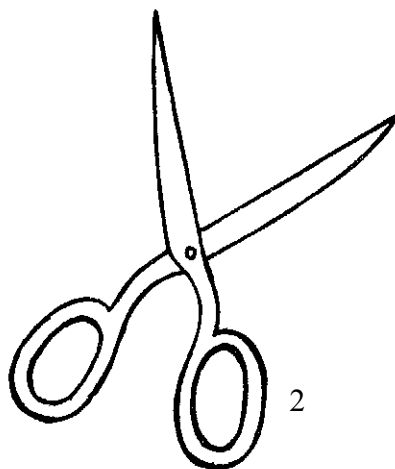

2

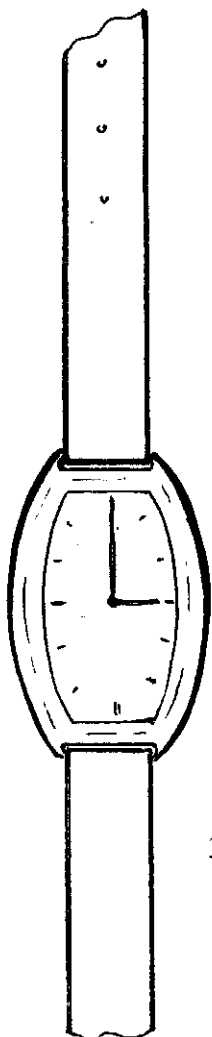

3

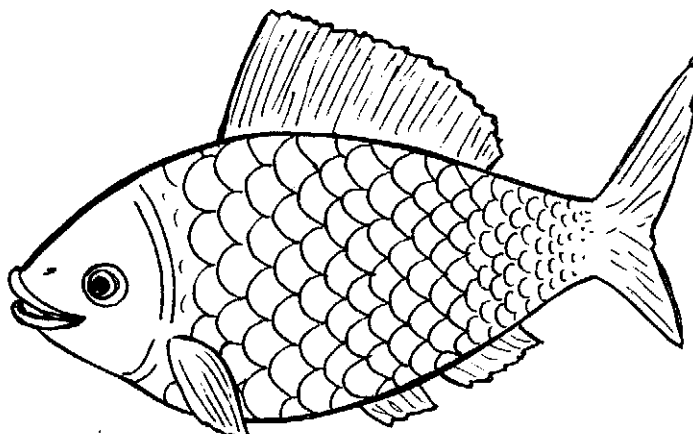

4

ЗОЛОТОЙ СТИХ - ГОЛОВОЛОМКА

Задание №1

В	И	О	К	
Ы	А	С	Ж	Т
Т	Е	Н		Я
Я		Ь	И	О
Н	С	Л		

Задание №2

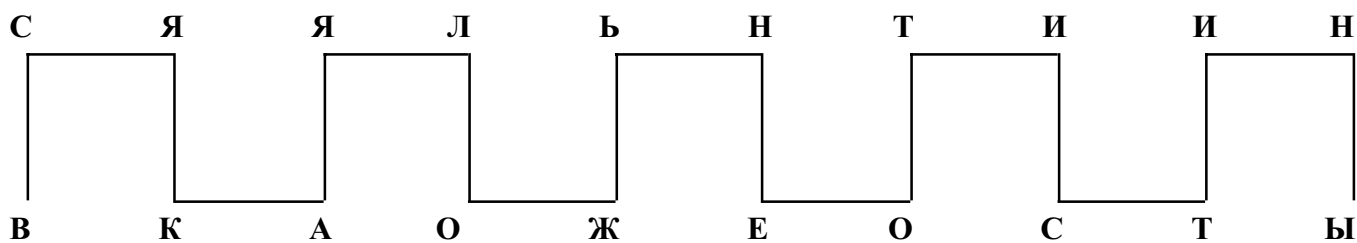

## В ШКОЛЕ БОЖИЕЙ

Вшко- ле Бо - жи - ей мы толь- ко де - ти, толь- ко

ма - лы - е у - че - ни - ки. Ес - ли хо - дим в Е - го мы

све - те под во - ди - тель - ством силь - ной ру - ки. Он Сво -

и нам да - ет у - ро - ки, Е - го го - лос мы слы - шим вти -

ши неж - ный, ти - хий, по - ро - ю стро - гий все для

ра - дос - ти на - шей ду - ши.

2. Его лекции нам понятны,  
 Учит нас на родном языке.  
 Говорит Он нам просто, внятно  
 И тогда, когда мы вдалеке.  
 Он подходит к каждому близко  
 Помогает усвоить урок.  
 Над упавшим склоняется низко,  
 Удлиняя прощения срок.

## БИБЛИЮ ЧИТАЙ

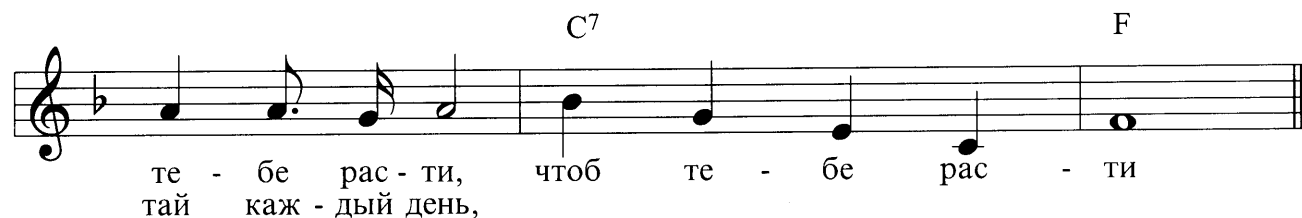
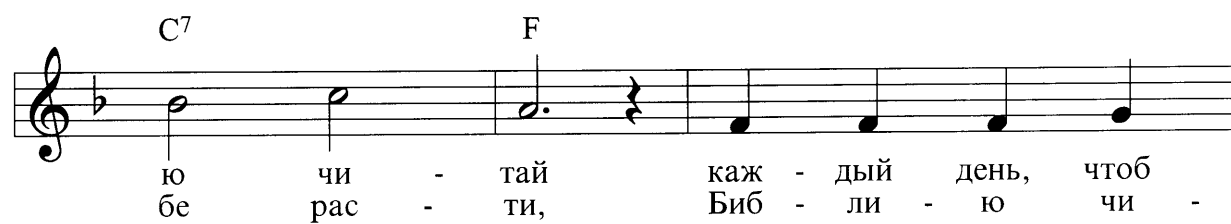

2. Библию читай с детских лет,  
Молись всегда, молись всегда.  
Библию читай с детских лет,  
Чтоб тебе спастись.  
Чтоб тебе спастись,  
Чтоб тебе спастись  
Библию читай с детских лет,  
Чтоб тебе спастись.

## ВАЖНО НАМ НА СВЕТЕ

Важ-но нам на све-те мно-го-е уз-нать, у-  
 слы-шать и у-ви-деть, в кни-гах про-чи-тать.  
 Мно-го-е за-пом-нить, в мыс-лях со-хра-нить,  
 за-пи-сать в тет-рад-ки, да-же за-у-чить.

*Привес:*  
 Зна-ни-я, зна-ни-я, зна-ни-я,  
 о-чень важ-ны для лю-дей.  
 Зна-ни-я, зна-ни-я, зна-ни-я, но  
 муд-рость от Хрис-та важ-ней.

2. Учимся мы в школе, чтобы много знать,  
 Чтоб лучше всё усвоить, многое понять.  
 А в воскресной школе учат нас всегда -  
 Знание - земное, мудрость от Христа.



## КНИГА БОГОМ МНЕ ДАНА

Кни - га Бо - гом мне да - на, Хоть по - но - ше - на о - на. Вспо - ми  
на - ю дни ми - нув - ши - е дав - но. Мать чи - та - ла мне тог - да, Не за  
бу - ду ни - ког - да, как нам бы - ло с не - ю мир - но, хо - ро -  
*Присев:*  
шо. О, свя - та - я и жи - ва - я Кни - га  
О, свя - та - я И жи - ва - я  
Бо - жи - я, люб - лю, люб - лю Те - бя. Ты до -  
ро - же с каж - дым днем и ве - дешь пря - мым пу - тем к чуд - ной  
ро - ди - не, где ждет Гос - подь ме - ня.

2. Про Спасителя Христа, все читала мне она:  
Как любил, страдал и умер на кресте.  
Со слезами слушал я, "Помни, это за тебя, -  
Говорила мать, - храни Его в душе".

3. Это все прошло давно, но как живо мне оно,  
И Святая Книга - свет мне на пути.  
Слово Божие храню и Спасителя люблю,  
По стопам Его всегда хочу пройти.

## ВЗИРАЙТЕ, ЛЮДИ

Em

Взи - рай - те лю - ди на Сло - во Божь - е, По -  
О - но ведь ско - ро за - крыть - ся мо - жет Дух

H7 Em C G

ка е - ще ны - не зву - чит Ска - жут лю - ди:  
Бо - жий об э - том твер - дит.

D G D G

"Сло - во Божь - е, пусть же вер - нет - ся к нам".

C G Am Em

Сколь - ко, лю - ди, вы ни взы - вай - те Гос -

H7 Em Em

подь не от - ве - тит уж вам, Гос - вам

2. Слова Амоса звучат так ясно,  
Что он написал наперед.  
Что люди горько стонать все будут,  
Как жаждой томимый народ.

3. Любовь Господню искать все будут,  
Как жаждущий ищет воды.  
Господь закроет от них спасенье,  
Не смогут спастись уж они.

4. Ходить все будут от моря до моря,  
Чтоб Слово Господне найти.  
И полны будут мученья и горя,  
Не смогут спастись уж они.

5. И юноши, и девицы также  
Истаивать будут душой.  
От сил и гнева Божественной кары  
Под крепкой, могучей рукой.

БОЖЕ, Я К ТЕБЕ ВЗЫВАЮ

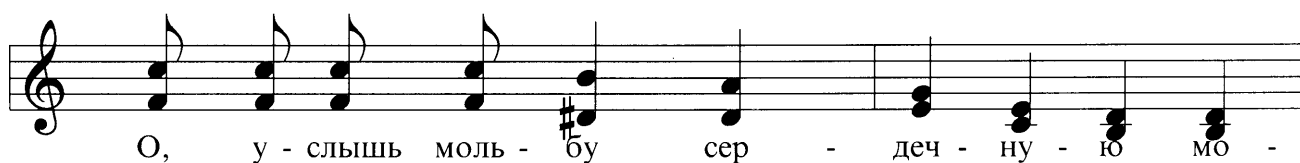

2. Боже, Ты моя опора в жизни,  
Свет мне на пути к Отчизне,  
Поспешి мне руку помощи подать.

3. Верю, верю, Ты меня услышишь,  
Помощь дашь и силу свыше,  
И к небесной родине Сам доведешь.

## НАШ ВЕЧНЫЙ БОГ



Am Dm Am

Наш Веч - ный Бог ос - тань - ся с на - ми сре - ди до -

B7 E7

лин, рав - нин, хол - мов, ве - ди нас

Am Dm Am B7

вер - ны - ми пу - тя - ми, за - щи - той будь сре - ди вра -

E7 Am Dm Am

гов, ве - ди нас вер - ны - ми пу - тя - ми. За - щи - той

F E7 Am

будь сре - ди вра - гов.

2. Останься с нами и в дни тревоги  
И в радостный и светлый час  
Средь искушений на дороге  
Храни от зла, будь с нами, в нас.

3. Останься с нами и в испытаньях  
Их перенести дай мощь Твою,  
Чтоб не бояться нам страданий,  
Чтоб не упасть с грехом в бою.

4. Останься с нами наш Искупитель  
И утверди Ты веру в нас  
Надежды луч - путеводитель  
Чтоб в нашем сердце не погас.

СЧАСТЬЕ ДАЕТ ХРИСТОС

D A

Счастье да - ёт Хрис-тос Спа - си - тель, жизнь и лю -  
Счастье есть но - во - е тво - рень - е, всю - ду си -

D

бовь, мой Ис - ку - пи - тель. Ми - ра Тво - рец, с Бо - гом  
ять в свя - том об - щень - и. Ра - дость чу - дес - но -

G D/A A D Fine

При - ми - ри - тель, счастье да - ёт Хрис - тос.  
го спа - сень - я.

D G F#m Em A7

- тос. Да счаст - лив я, Господь со мной всег -

D F#7 Bm E D.C. al Fine  
A

да. Вот в чём сек - рет мой, Он в сердце у ме - ня.

2. Счастье - быть с Господом прощённым  
К Богу от мира обращённым.  
И от гибели спасённым,  
Счастье даёт Христос.

# ПРИЛОЖЕНИЕ 38

V.1. 7-11

## ВОЗЛЮБЛЮ Я ГОСПОДА

*Радостно*

G C G Em A<sup>9</sup>

Возлюблю я Госпо-да силь-ней, сердцем всем и жизнью всей сво-

D C Cm<sup>6</sup> Bm Em

ей. И всей душой и си-ло-ю сво-ей

Am D G

воз-люб-лю я Гос-по-да силь-ней.

## НАША ЖИЗНЬ – ЭТО БОГ

На - ша жизнь - э - то Бог, на - ша ра - дость в Ии - су - се на - ше счас - тье лишь в Нём, толь - ко в Нём, в не - раз - рыв - ном е - ди - ном се - мей - ном со - ю - зе за Хрис - том мы пой - дём, пой - дём, пой - дём; в не - раз - дём, пой - дём.

2. Бог наш Царь, наш Отец, Наш хранитель Он верный,  
 Лучший Друг в пору горя и слёз.  
 (В Нём любовь неизменна В ней нет окончания  
 Глубже моря она, ярче солнца и звёзд.) 2р.

3. Иисус - Он наш Вождь, с Ним рассветы, закаты,  
 Через всю жизнь Имя то пронесём.  
 (Иисуса, Того, Кто за нас был распятым  
 По следам мы Его пойдём, пойдём.) 2р.

4. То ли жизнь, то ли смерть, даже ужас мучений  
 Но ничто Имя то не сотрёт.  
 Оно кровью святою записано в сердце  
 И оно там живёт, растёт, растёт.  
 В неразрывном едином семейном союзе  
 За Христом мы пойдём, пойдём.